

低空頭専用杭打機

FG

シリーズ series

工法特長

- ① 従来大型機では作業出来なかった狭隘空間や、上空制限のある場所での施工を可能としました。
- ② アースオーガを油圧の高馬力タイプとした為、従来小型機では施工できなかった硬質地盤も掘削できます。
- ③ アースオーガ動力は本体より油圧供給となる為、発動発電機が不要となり移動が簡易となりました。
- ④ リーダーは分離型となっており、上空制限の高さによって構成が選択できます。
- ⑤ 別体の緊急脱出エンジンも用意できる為、鉄道の線路閉鎖工事等にも供用できます。



FG-30

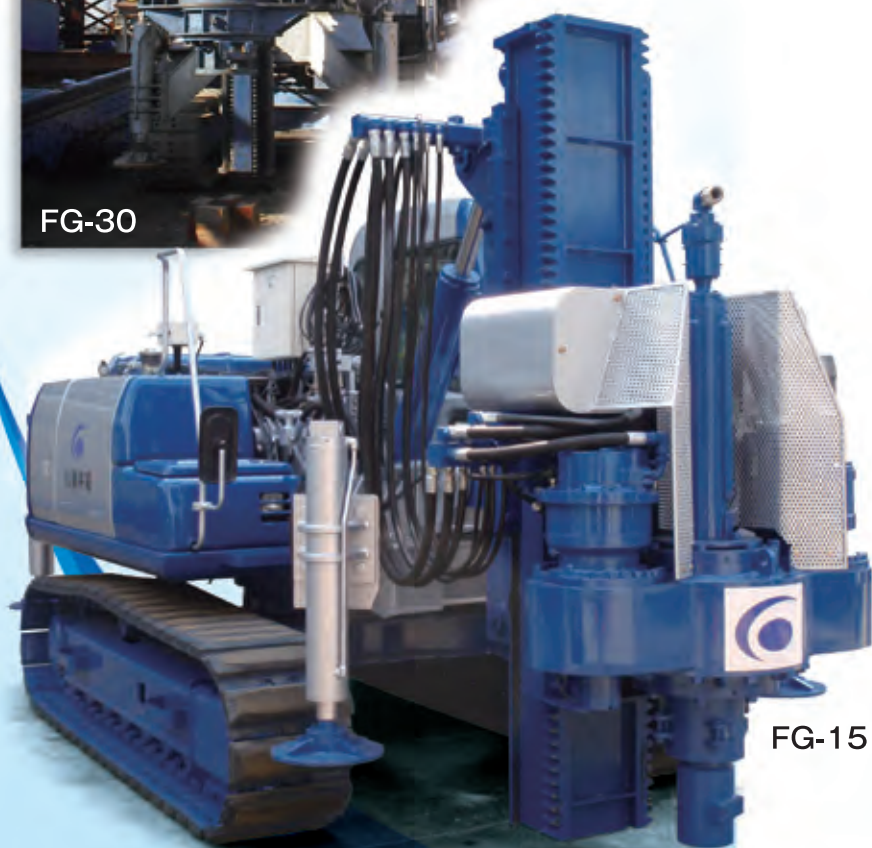

FG-15



上空制限地

高速道路・鉄道
高架下

狭小地

工場などの建屋内
狭小敷地内

**営業線軌道内や
近接地**

パワフル施工

油圧オーガ装着で
高いトルク値での
施工が可能です。

**低振動
低騒音**

**緊急脱出装置
完備**

■ 機械外観図

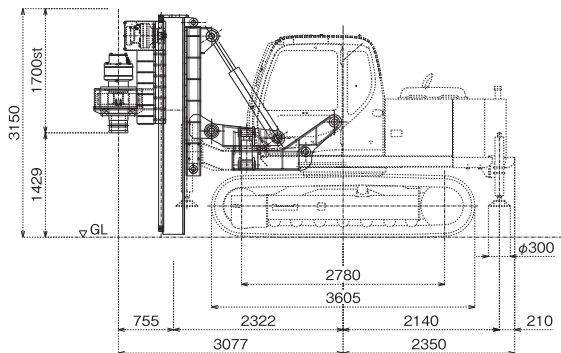
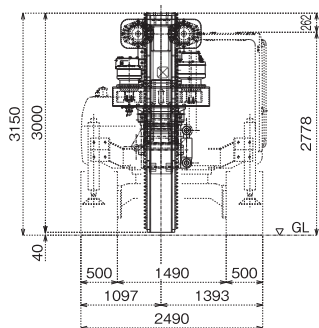

■ 機械諸元 (FG-15)

油圧オーガ	トルク	9.97 (t-m)
昇降装置	昇降力	14,000kgf
	ストローク	1,700mm
リーダー長	最大	6,800mm
	最小	3,150mm
全高	輸送時	2,780mm
全幅	キャタ幅	2,490mm
全長		5,430mm
本体質量		15,000kg

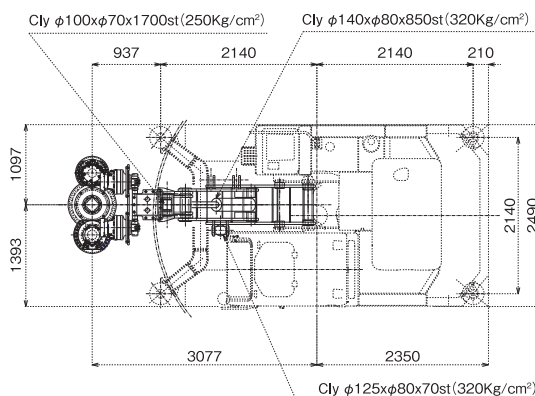

■ 機械外観図

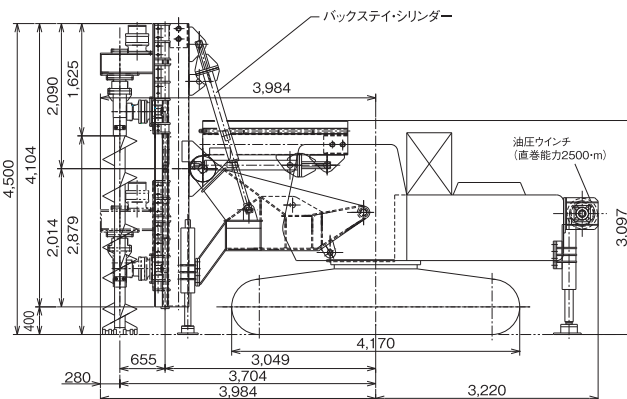
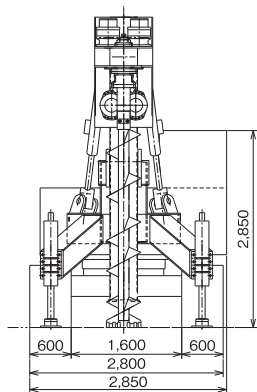

■ 機械諸元 (FG-30)

油圧オーガ	トルク	5.08 (t-m)
昇降装置	昇降力	22,300kgf
	ストローク	2,000mm
リーダー長	最大	15,000mm
	最小	4,500mm
全高	輸送時	3,100mm
全幅	キャタ幅	2,850mm
全長		7,200mm
本体質量		24,400kg

